

FABA®

Das Faltenbalg-Ventil

EXTRA DICHT DURCH „CUT-EFFEKT“ (LINIEN-ABDICHTUNG)

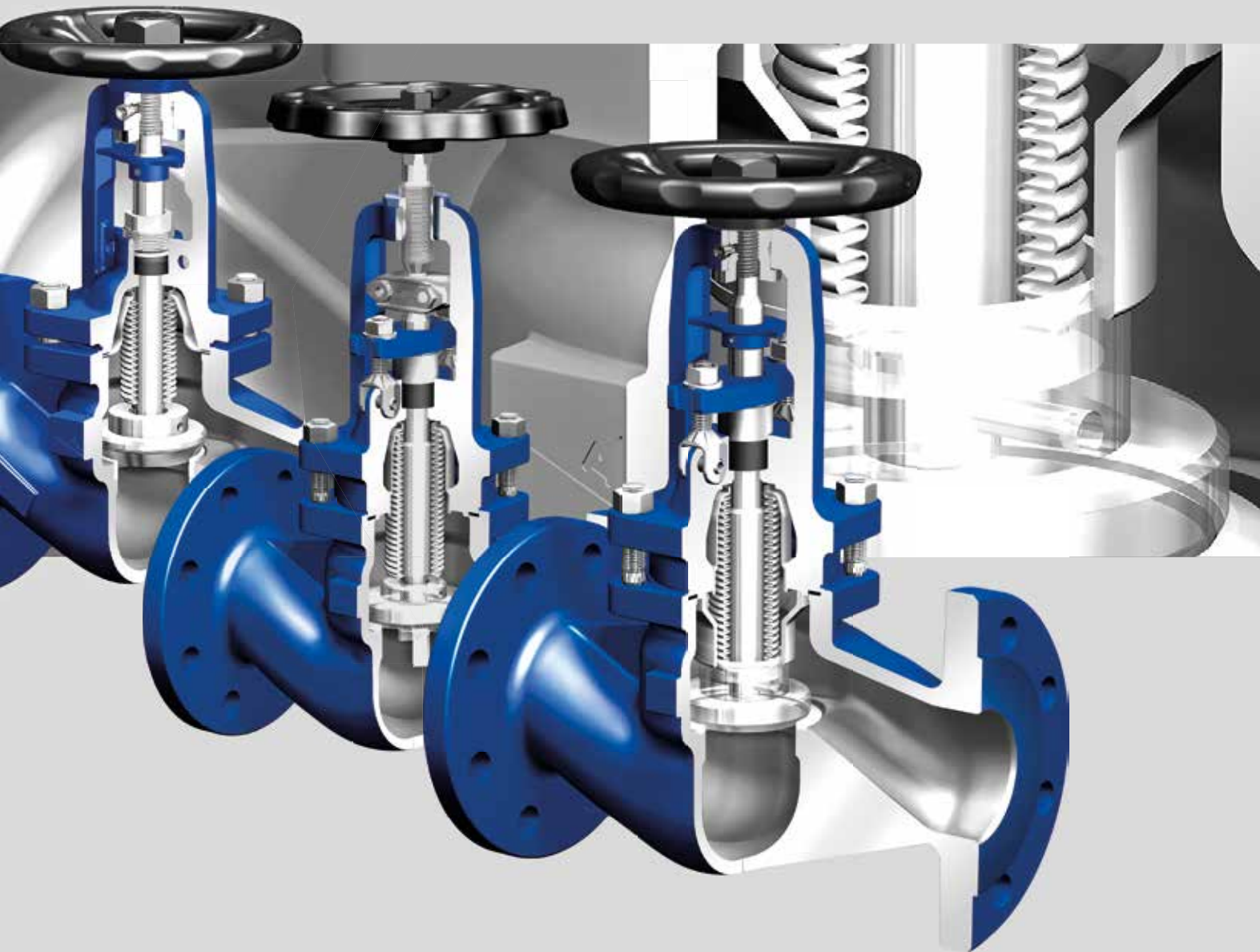

FABA® Plus



Profitieren auch Sie von der 100% Für alle Standardsituationen

Noch leistungstärker ...

- ... durch das Bügeldeckel-Design (einsetzbar auch bei anspruchsvollsten Einsatzbedingungen, da noch widerstandsfähiger gegen Druckstöße).
- ... durch den an der Spindel und nicht am Kegel verschweißten verstärkten Faltenbalg (keine direkte Schwingungs-Übertragung vom Kegel auf den Balg).

Ideal im Handling ...

- ... durch ergonomisches Handrad mit umweltfreundlicher und rostbeständiger Kataphorese-Beschichtung.
- ... durch Gewichtsreduzierung (optimiertes Bügeldeckel-Design).
- ... durch versenkten Schmiernippel sowie separate abgeflachte Feststell-Vorrichtung.
- ... durch leichte Montage des Endschalters – ohne Lösen der Deckelschrauben (patentiert).



„Cut-Effekt“ (Linien Abdichtung)
– durch konischen Kegel und
Kantensitz (hohe Dichtheit).



Bügeldeckel-Design – noch
widerstandsfähiger gegen
Druckstöße.

Faltenbalg-Ventil 6A2

FABA® Plus

FABA® Supra PN 63-160

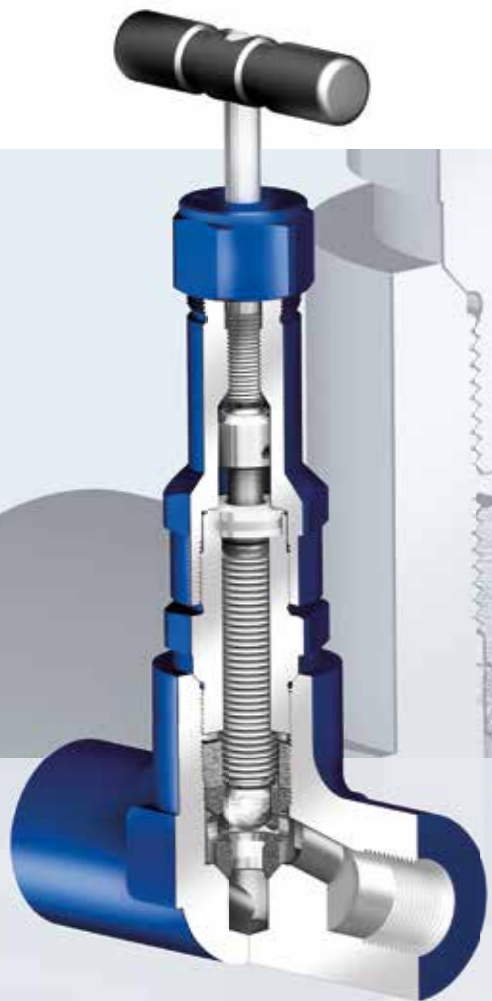

Sicheres Schließen ...

- ... durch „Cut-Effekt“ (Linien-Abdichtung des konischen Kegels auf dem Sitzring).
- ... durch metallische Kegel-Sitz-Ausführung (Härtegefälle: gehärteter Edelstahl-Kegel, härter als Sitzring).
- ... durch erhöhten Sitzdruck (höhere Standzeiten).
- ... durch Feingewindespindel (erhöhter Sitzdruck).
- Geprüfte Dichtheit: Abschlussprüfung mit Luft für alle Armaturen (Leckrate „A“ gemäß DIN EN 12266 bzw. Leckrate 1 gem. DIN 3230).
- Geprüfte Dichtheit: Heliumprüfung sichert Dichtheit des Faltenbalgs nach außen.

Neu bei ARI!

Profitieren auch Sie von der 100% dicht-Technologie! Für alle Standardsituationen

Noch leistungsstärker ...

- ... durch das Bügeldeckel-Design (einsetzbar auch bei anspruchsvollsten Einsatzbedingungen, da noch widerstandsfähiger gegen Druckstöße).
- ... durch den an der Spindel und nicht am Kegel verschweißten verstärkten Faltenbalg (keine direkte Schwingungs-Übertragung vom Kegel auf den Balg).

Ideal im Handling ...

- ... durch ergonomisches Handrad mit umweltfreundlicher und rostbeständiger Kataphorese-Beschichtung.
- ... durch Gewichtsreduzierung (optimiertes Bügeldeckel-Design).
- ... durch versenkten Schmiernippel sowie separate abgeflachte Feststell-Vorrichtung.
- ... durch leichte Montage des Endschalters – ohne Lösen der Deckelschrauben (patentiert).

Noch vielseitiger einsetzbar ...

- ... durch Doppelfunktion (auch als absperbares Rückschlag-Ventil nutzbar durch losen Kegel) – durch Rückstellfeder – jetzt horizontal und vertikal einsetzbar.

In Durchgangs- oder Eckform, als Schrägsitz-Version, mit Anschweißenden, Gewindemuffen oder gemäß ASME/ANSI.

Ausführung: DIN EN, ASME/ANSI

Werkstoffe: Grauguss, Sphäroguss, Stahl, Schmiedestahl, Edelstahl, ASME-Materialien

Nennweiten: DN 15-400

Druckstufen: PN 16-40; ANSI 150 und 300

Anschlussarten: Flansch, Schweißenden, Schweißmuffen, Gewindemuffen

Für den Einsatz in Mitteldruck-Anlagen bis 160 bar!

Noch applikationssicherer ...

- ... durch Entlastungskegel (optional ab DN 65).
- ... durch Zusatzendechter (optional 1 oder 2 Stück).

Zuverlässig dicht – auch unter hoher Druckbelastung ...

- ... durch konischen Kegel mit Cut-Effekt (Linien-Abdichtung).
- ... durch Kammprofil-Dichtung.
- ... durch Stopfbuchspackung mit Stopfbuchsbrille.
- ... durch stellierten Sitz und Kegel (optimales Härtegefälle Stellite 21 / Stellite 6).

Ausführung: DIN EN

Werkstoffe: Stahlguss, Schmiedestahl, warmfester Stahl

Nennweiten: DN 10-100

Druckstufen: PN 63-160

Anschlussarten: Flansch, Schweißenden

Die kompakte Alternative ...

- Ideales Handling durch kompakte Bauweise.
- Extra dicht durch Faltenbalg-Abdichtung.
- Innere Dichtheit durch „balligen Kegel“.

Ausführung: DIN EN

Werkstoffe: Schmiedestahl, Edelstahl

Nennweiten: DN 15-25, NPS 1/2" -1"

Druckstufen: PN 40

Anschlussarten: Flansche, Gewindemuffen, Schweißmuffen, Schweißenden



„Cut-Effekt“ (Linien Abdichtung) – durch konischen Kegel und Kantensitz (hohe Dichtheit).



Bügeldeckel-Design – noch widerstandsfähiger gegen Druckstöße.



Doppelfunktion – durch losen Kegel mit Rückstellfeder jetzt auch als absperbares Rückschlag-Ventil einsetzbar.



Zuverlässig dicht durch konischen Kegel mit Cut-Effekt (Linien-Abdichtung).

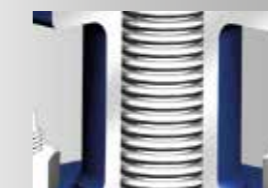

Langlebig durch extra lange, modifizierte, druckfeste Faltenbalg-Ausführung (außerhalb des Medienstroms).



Optimale Kraftübertragung durch Feingewindespindel.

FABA® Supra i

FABA® Supra C

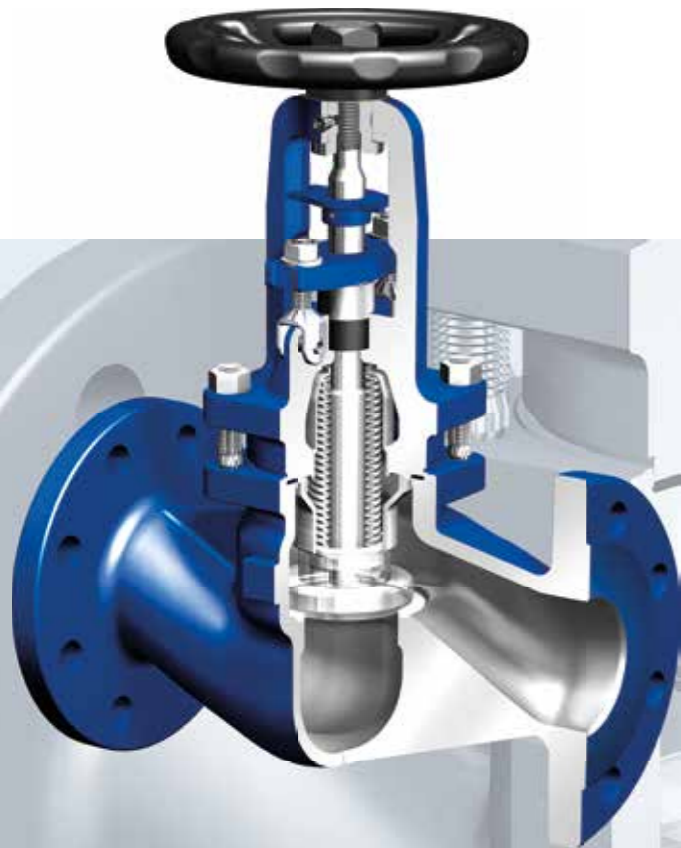

Sicheres Schließen ...

- ... durch „Cut-Effekt“ (Linien-Abdichtung des konischen Kegels auf dem Sitzring).
- ... durch metallische Kegel-Sitz-Ausführung (Härtegefälle: gehärteter Edelstahl-Kegel, härter als Sitzring).
- ... durch erhöhten Sitzdruck (höhere Standzeiten).

- ... durch Feingewindespindel (erhöhter Sitzdruck).
- Geprüfte Dichtheit: Abschlussprüfung mit Luft für alle Armaturen (Leckrate „A“ gemäß DIN EN 12266 bzw. Leckrate 1 gem. DIN 3230).
- Geprüfte Dichtheit: Heliumprüfung sichert Dichtheit des Faltenbalgs nach außen.



Profitieren auch Sie von der 100% dicht-Technologie!

Für alle Industrie-Anwendungen

Zusatz-Features

Noch funktionssicherer ...

- ... durch verstärkten Faltenbalg (10.000 Lastspiele) – am Gehäuseoberteil angeschweißt.
- ... durch hohe Druckschlag-Sicherheit (Balgenschutz).
- ... durch stabile Kegel-/Spindelführung (höhere Differenzdrücke möglich).

Zuverlässig dicht – auch unter anspruchsvollen Einsatzbedingungen ...

- ... durch die doppelte Dichtungs-Kammerung.
- ... durch den geschweißten Sitz.
- ... durch die doppelte Sekundär-Dichtung (Spindelrückdichtung sowie Sicherheits-Stopfbuchse mit Brille).
- ... durch die Verschweißung des Oberteils mit dem Gehäuseunterteil (optional).

Noch variabler einsetzbar ...

- ... durch wahlweise einteilige oder zweiteilige Spindel (z.B. für die Nachrüstung durch einen Antrieb).

In Durchgangs- oder Eckform, als Schrägsitz-Version, mit Anschweißenden, Gewindemuffen oder gemäß ASME/ANSI.

Ausführung: DIN EN, ASME/ANSI

Werkstoffe: Stahlguss, Schmiedestahl, Edelstahl, ASME-Materialien

Nennweiten: DN 15-400

Druckstufen: PN 16-40; ANSI 150 und 300

Anschlussarten: Flansch, Schweißenden, Schweißmuffen, Gewindemuffen

Für die Chemische Industrie

Zusatz-Features zu FABA® Supra i

Noch funktionssicherer ...

- ... durch den an das Gehäuseoberteil angeschweißten – umspülten – verstärkten Faltenbalg (10.000 Lastspiele). Für Produkt-Leitungen.
- ... durch die zusätzliche Führung der Spindel über den Laternenkegel (höhere Differenzdrücke möglich).

Ausführung: DIN EN, ASME/ANSI

Werkstoffe: Stahlguss, Schmiedestahl, Edelstahl, ASME-Materialien

Nennweiten: DN 15-400

Druckstufen: PN 16-40; ANSI 150 und 300

Anschlussarten: Flansch, Schweißenden, Schweißmuffen, Gewindemuffen



Verstärkter Balg (10.000 Lastspiele) – am Gehäuseoberteil angeschweißt.



Balgenschutz – für hohe Druckschlag-Sicherheit.



Stabile Kegel-/Spindelführung – ermöglicht höhere Differenzdrücke.



Faltenbalg – vom Medium umspült (auch für Produkt-Leitungen geeignet).



Verstärkter Faltenbalg (10.000 Lastspiele) – am Gehäuseoberteil angeschweißt.



Zusätzliche Spindelführung über den Laternenkegel (höhere Differenzdrücke möglich).

FABA® - dicht. Durch geprüfte – mehrlagige – Faltenbälge!



- FABA®-dicht durch anspruchsvolle Tests der PN 40-Druckfestigkeit bis 200 bar im Fraunhofer-Institut in Oberhausen (FABA® Supra C).
- FABA®-dicht durch ansatzfreie Automaten-Schweißnaht zwischen Faltenbalg und Spindel.
- FABA®-dicht durch Helium-Prüfung (geprüfte Dichtheit).
- FABA®-dicht durch am Gehäuse-Oberteil angeschweißten Faltenbalg (FABA® Supra i und FABA® Supra C).
- Langlebig und funktionssicher durch Abschirmung des Faltenbalgs gegenüber Druckstößen (FABA® Supra i).
- Langlebig und funktionssicher durch standardmäßig an der Spindel und nicht am Kegel verschweißten Faltenbalg (alle FABA®-Varianten).
- Langlebig und funktionssicher durch Positionierung des Faltenbalgs außerhalb des Mediums (FABA® Supra PN 63-160).
- Langlebig durch mögliche Reinigung des umspülten Faltenbalgs bei Chemie-Anwendungen (FABA® Supra C).
- Langlebig durch schlankes Design des Faltenbalgs. Minimierung der Vibrationen, somit Schutz vor Verwirbelungen und Turbulenzen.
- Langlebig durch lange modifizierte druckfeste Faltenbalg-Ausführung (FABA® Supra PN 63-160).
- Langlebig durch verstärkten Faltenbalg bis 10.000 Lastspiele (FABA® Supra und FABA® Supra PN 63-160).
- Geprüfte Sicherheit durch Zulassung nach DIN EN ISO 15848-1 / TA-Luft.
- Individuell im Einsatz durch reiche Auswahl an FABA®-Varianten.

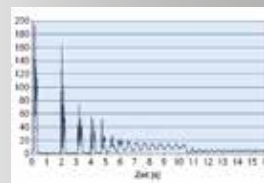

Versuchsdokumentation im Fraunhofer-Institut bis 200 bar, Darstellung des zeitlichen Verlaufs der Druckstöße.



Härteste Testbedingungen in der Versuchsanlage des Fraunhofer-Institutes.



Balgschutz – für hohe Druckstoßsicherheit.

ARI-Produktvielfalt



Regelventile
STEVI® Pro
(BR 422/462, 470/471)



STEVI® Vario
(BR 448/449)



STEVI® Smart (BR 423/463,
425/426,440/441, 450/451)



Regler ohne Hilfsenergie
PREDU® / PREDEX® / PRESO® /
TEMPROL®

Regeln



Prozessarmaturen
ZETRIX®
High Performance-Armaturen
ZEDOX®



Klappen
ZESA®/GESA®/ZIVA®



Faltenbalg-Ventile
FABA® Plus, FABA® Supra I/C



Stopfbuchs-Ventile
STOBU®

Absperrn



Sicherheits-Ventile
(DIN/EN)
SAFE



Sicherheits-Ventile
(DIN/EN)
SAFE TCP



Sicherheits-Ventile
(API 526, ASME)
REYCO® R



Sicherheits-Ventile (ASME)
REYCO® RL

Sichern



Kondensatableiter CONA®
(Bimetall-/ Schwimmer- /
Membran- / Thermo-dynamisch),
Überwachungssysteme
CONA® Control



**Kondensatsammler
und Dampfverteiler**
CODI® zum Sammeln /
Verteilen von Dampf,
Kondensat, Flüssigkeiten



**Kondensatableiter mit Multi-
Valving CONA® „All-in-One“**
(inkl. Absperrventil,
innenliegendes Sieb und
Rückfluss-Sicherung, Ablassventil)



Mechanische Pumpsysteme
CONLIFT®, CONA® P

Ableiten

Systemtechnik



z.B. Druckreduzierstation
PREsys®

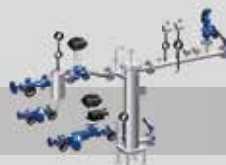

z.B. Wärmetauscher
ENCOsys®



**z.B. Kondensatrückspeise-
anlage CORsys®**



**z.B. Speisewasserbehälter
mit Entgaserdorn**

**Profitieren auch Sie von Vielfalt made by ARI.
Fordern Sie weitere Informationen!**



www.ari-armaturen.com